

Manuel d'installation du coffre RTK modèle Ulysse

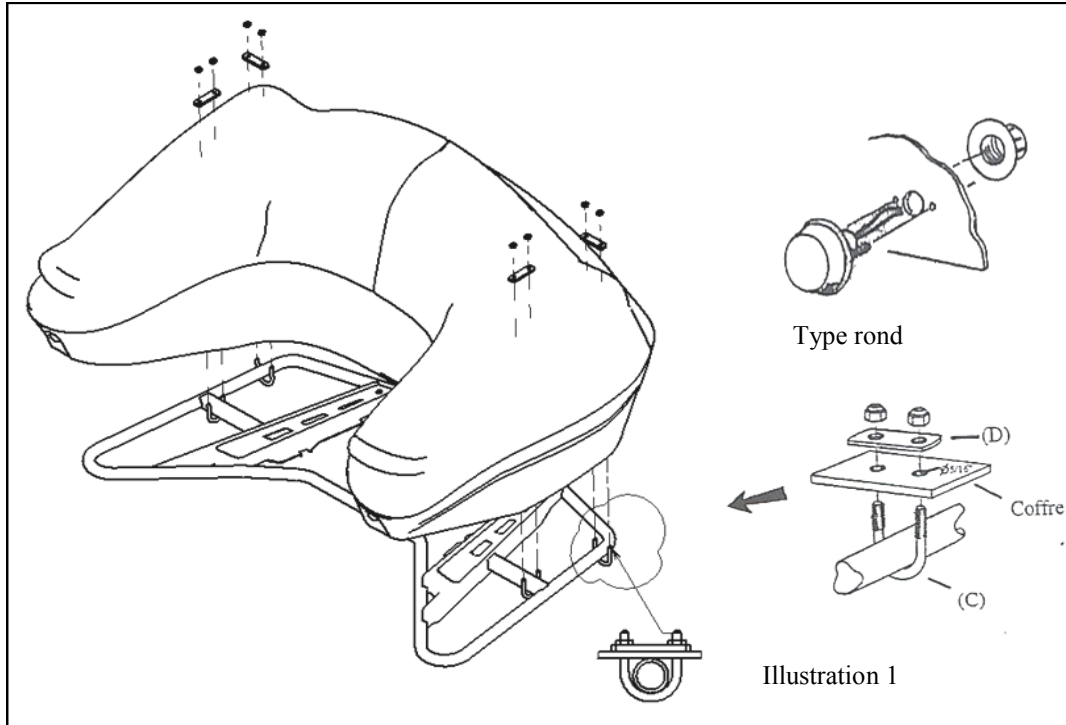

Voici le schéma du montage des composantes électriques pour les modèles avec lumières seulement :

A- Connexion du filage des poignées chauffantes vers la batterie



B- Connexion du filage des lumières



La couleur des fils peut différer d'un modèle de VTT à l'autre. Se fier vraiment à la description inscrite et non à la couleur du fil de votre véhicule pour le montage. L'installation par un technicien est recommandée. Sur certains modèles, un relai est nécessaire.

INSTALLATION PERMANENTE : Un ensemble de boulons en « U » est inclus pour le montage permanent. Les boulons en « U » (C) sont conçus pour accommoder la plupart des porte-bagages en tubes ou en plastique (perçage requis pour certains porte-bagages de plastique). Placer le coffre sur le porte-bagages pour identifier la meilleure localisation possible pour les boulons en « U ». Les boulons en « U » devraient être aussi éloignés que possible les uns des autres (disposition quatre coins), préférablement en s'appuyant sur les intersections des tubes ou des renforts de porte-bagages pour éviter que le coffre coulisse. Faire des marques, minimum 1 pouce (25 mm) des bordures externes du coffre. Retirer le coffre pour le perçage, révéifier l'espacement des trous pour les boulons en « U » avant de percer. Utiliser un foret conventionnel de 5/16 de pouce.

Installer les boulons en « U » et plaque d'appui (D) selon l'illustration 1. Serrer modérément après que tous les boulons en « U » soient en place. Les plaques d'appui en métal ne doivent pas plier par un serrage excessif.



Fabriqué au Canada
 Merci de votre intérêt pour nos produits
 Industries Rototek inc.
www.rototek.com 418-860-3336

IMPORTANT : VERROUILLEZ LE COFFRE EN TOUT TEMPS LORSQUE LE VÉHICULE EST EN FONCTION !

POUR LA SÉCURITÉ : LE CENTRE DE GRAVITÉ DU CHARGEMENT DOIT ÊTRE EN LIGNE OU DEVANT L'ESSIEU ARRIÈRE DU VTT.

DANGER : NE PAS TRANSPORTER DE MATIÈRES INFLAMMABLES TEL QUE DE L'ESSENCE, À L'INTÉRIEUR DU COMPARTIEMENT DU COFFRE.

AVERTISSEMENT PAS DE PASSAGERS

CE PRODUIT N'EST PAS CONSIDÉRÉ LÉGAL NI APPROUVÉ POUR TRANSPORTER DES PASSAGERS

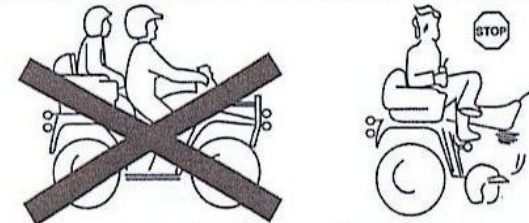

LE SIÈGE EST EXCELLENT POUR QUE LE CONDUCTEUR PUISSE SE REPOSER LE DOS PENDANT UN ARRÊT OU POUR MANGER. PLUS CONFORTABLE QUAND IL EST UTILISÉ EN CONJONCTION AVEC LES PROTECTEURS D'AILES ET REPOSE-PIEDS

LE MANUFACTURIER OU DISTRIBUTEUR NE PEUT ÊTRE TENU RESPONSABLE POUR UNE MAUVAISE UTILISATION DE CETTE BOÎTE DE RANGEMENT.

Instruction Book of the ATV Ulysse Box

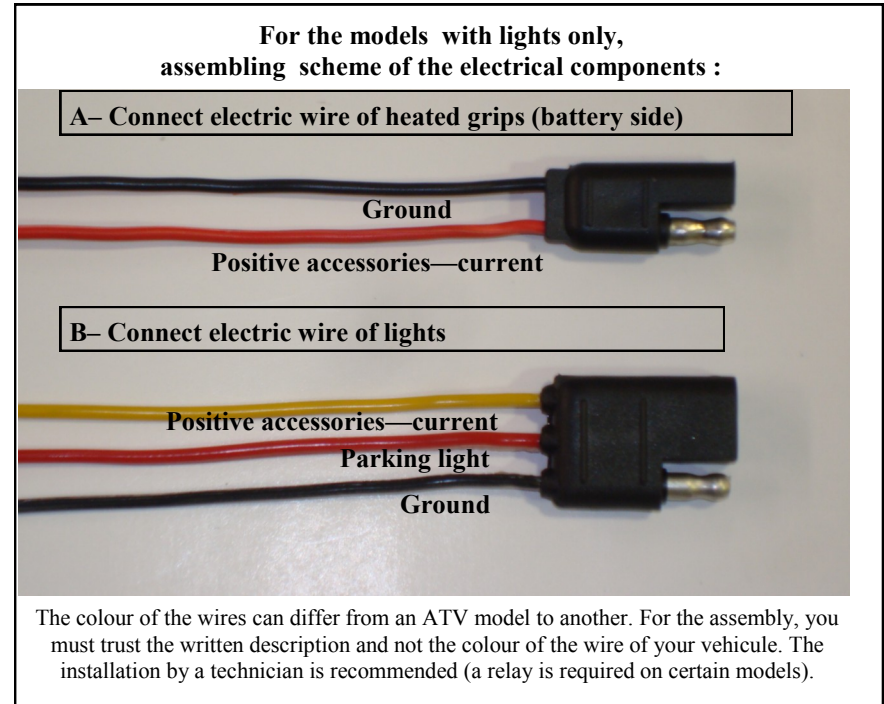
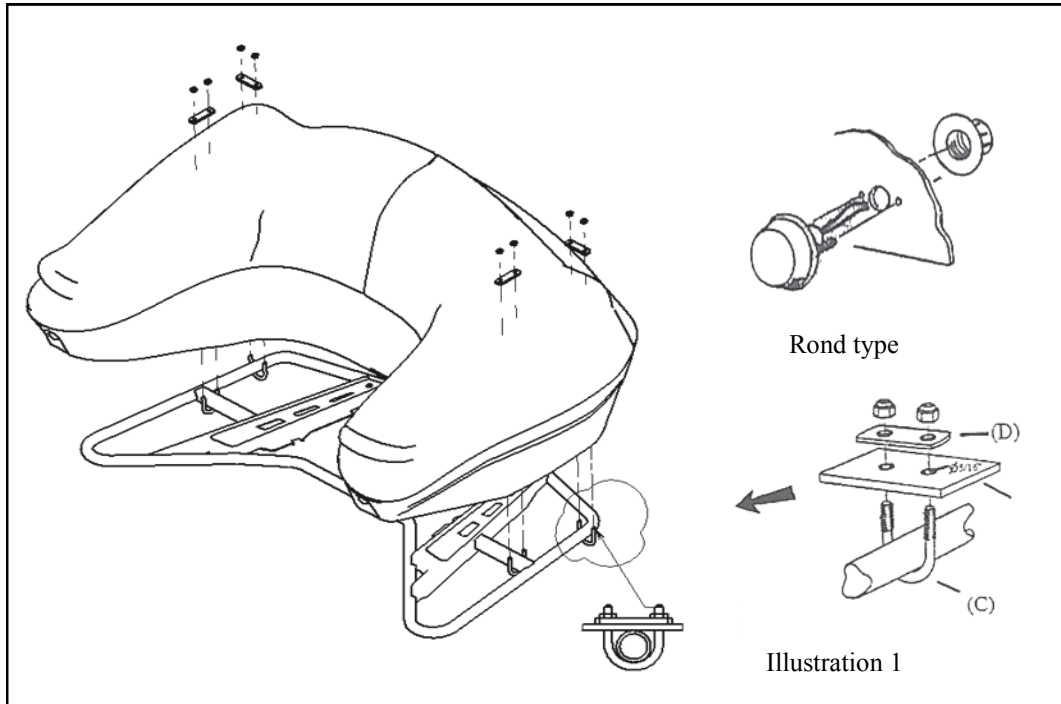

PERMANENT INSTALLATION: A kit of « U » shaped bolts with nuts is included for the permanent assembly. The « U » shaped bolts with nuts (C) are made to fit most of the luggage racks, both of tube or of plastic (drilling required for certain plastic luggage racks). Place the box on the luggage rack to determine the best possible location for « U » shaped bolts with nuts . The « U » shaped bolts with nuts should be as far away as possible from one another (in a four-corner disposition), preferably by fixing them on the intersections of the tubes or on the tubes or on the reinforcing pieces of the luggage racks to prevent the box from sliding. Draw marks: at least 1 inch (25 mm) from the external borders of the box. Before drilling, remove the box and double check the spacing between the holes for the « U » shaped bolts with nuts. Use a 5/16 inch conventional drill. Install the « U » shaped bolts with nuts and the base plate (D) as show on illustration 1. Slowly tighten them up after all « U » shaped bolts with nuts are in place. The metal base plates should not be bent by excessive tightening.

Tighten moderately after all the U-boalts are in place. The metal back plates should not bend from over tightening.
plates (D) according to drawing 1. Tighten moderately after all the U-boalts are in place. The metal back plates should not bend from over tightening.



Made in Canada
Thank you for your interest in our products
Industries Rototek inc.
www.rototek.com 418-860-3336

**IMPORTANT: CARGO BOXES SHOULD BE LOCKED
AT ALL TIMES WHILE VEHICLE IN MOTION !**

**FOR SAFETY : CENTER OF GRAVITY OF PAYLOAD MUST
BE IN LINE OR AHEAD OF THE ATV'S REAR
AXLE.**

**DANGER : DO NOT CARRY FLAMMABLE MATERIELS
SUCH AS GASOLINE CONTAINERS, INSIDE
THE CARGO AREA.**

NO PASSENGER WARNING

THIS PRODUCT IS NOT CONSIDERED LEGAL OF APPROVED FOR CARRYING PASSENGER

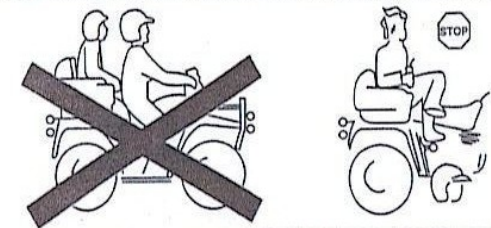

THE SEAT IS EXCELLENT FOR THE DRIVER TO REST HIS/HER BACK WHILE STOPPED IN A REST AREA OF EATING A SNACK. MORE COMFORTABLE WHEN USED IN CONJUNCTION WITH FENDER PROTECTORS WITH PEGS.

THE MANUFACTURER OR DISTRIBUTOR CANNOT BE HELD LIABLE FOR MISUSE OF THIS STORAGE BOX.